



better together



KOMPLETTSYSTEME ZUM SAMMELN
UND HEBEN VON SCHWARZWASSER
UND FÜR DIE ENTWÄSSERUNG

Lifting Box

zenit.com

DE

Die Lösungen *Lifting* **BOX**

Die **Hebeanlagen** aus Polyethylen sind eine effiziente Lösung zum Sammeln und Ableiten von Abwasser oder Entwässerungswasser in die Kanalisation, wenn sich diese auf einem höheren Niveau befindet oder sehr weit entfernt ist. Sie kommen hauptsächlich in ländlichen und Vorgebirgsgebieten mit geringer Bevölkerungsdichte zum Einsatz, die über kein verzweigtes Kanalisationsnetz verfügen. Doch können sie auch im Falle der Gebäudesanierung dazu verwendet werden, Räume, deren Zweckbestimmung geändert wurde, an das Wassernetz anzuschließen. Dank ihrer zahlreichen Vorzüge sind die Hebeanlagen die richtige Wahl, wenn eine wirtschaftliche, sichere und umweltverträgliche Lösung gefragt ist.



Lifting BOX Lösungen für die **ENTWÄSSERUNG**

Flood Pump Kit

nanoBOX

blueBOX

60

90

150

250

400

vertiBOX

85-120



Zenit bietet eine komplette Auswahl an modularen Hebeanlagen mit unterschiedlichen Formen und Größen, die überall eingesetzt werden können (Haushalt, gebäudetechnische, kommunale oder industrielle Anlagen). Die Serie ist zum Sammeln von Entwässerungs-, Niederschlags-, Oberflächen- und Abwasser konzipiert und wird mit Leitungen, Ventilen und Installationszubehör geliefert. Auf Anfrage sind Schwimmerschalter für die Füllstandsüberwachung sowie elektronische Schalttafeln erhältlich. Die **Lifting Box** sind für die Aufnahme der Tauchmotorpumpen von Zenit mit unterschiedlichen Hydrauliken und Leistungen eingerichtet. Zusätzlich zur Standardserie sind anwendungsspezifische Versionen lieferbar.



Lifting BOX Lösungen für **SCHWARZWASSER**

miniBOX

blueBOX

- 60
- 90
- 150
- 250
- 400 - 400e

SphereBOX

- 600
- 900
- 1200

BOX PRO

- M
- V
- S
- J

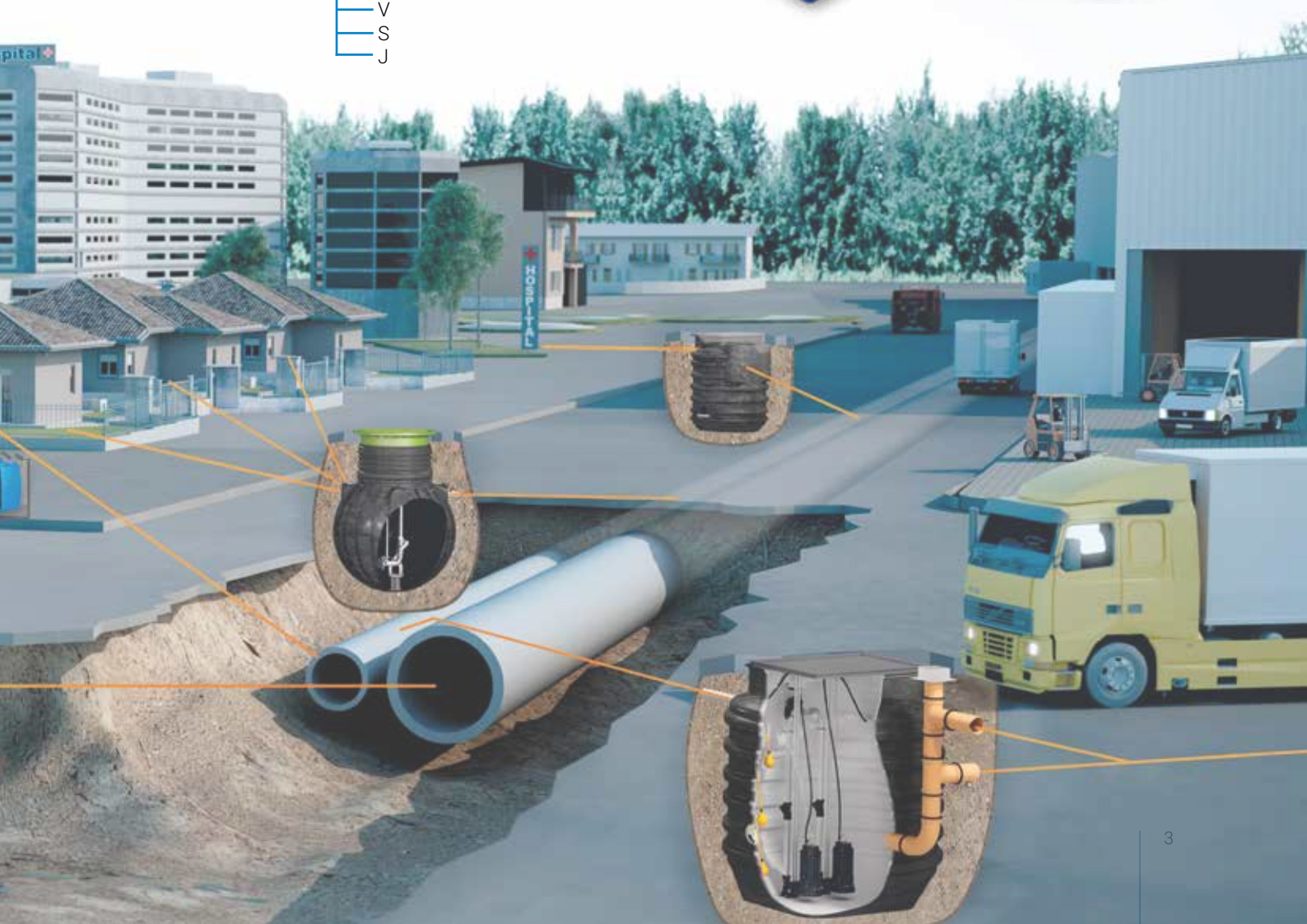

Flood Pump Kit



Das Entwässerungsset **Flood Pump Kit** umfasst eine DR *steel* Pumpe und einen Druckschlauch, die in einer praktischen Kiste untergebracht sind. Der Schlauch kann dank des Schnellanschlusses leicht an die Pumpe angeschlossen werden, sodass man im Notfall schnell eingreifen kann. Der integrierte Schwimmerschalter ermöglicht den automatischen Betrieb. Alle Materialien sind korrosionsbeständig.

Für die Notentwässerung von Kellern, Garagen, Souterrains und allgemein überflutungsgefährdeten Räumen.



Vorteile

- Alles, was benötigt wird, befindet sich in einer Kiste, die beim Einsatz auch als Grobsieb dienen kann
- Stets einsatzbereit



Ausstattung

Pumpe DR steel
mit Kanallauftrad aus Stahl und Gleitringdichtung in Ölkommer. Kugeldurchgang max. 10 mm

Druckschlauch
Ø2" und Länge 10m, mit Schnellkupplungen

Zubehör
Fittings und Halterung für Schwimmerschalter

Eigenschaften

Pumpe	1x DR <i>steel</i> 25
Steuerung	Automatikbetrieb mit Schwimmerschalter/Handbetrieb
Kabel	10 m mit Schukostecker
Druckschlauch	Ø 2" - 10 m
 Gewicht	12 kg

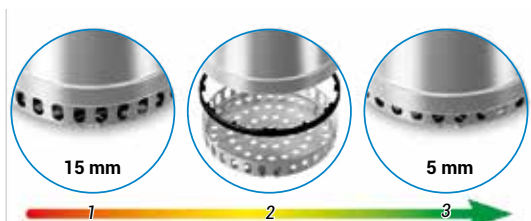
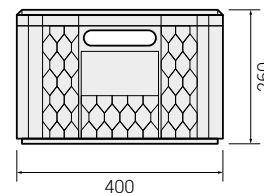
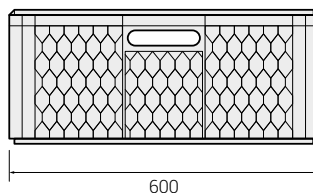

Die Pumpen der Serie **DR steel** können in einfacher Weise von einer normalen Tauchmotorpumpe in eine *dry floor* Pumpe umgewandelt werden. So kann die Saughöhe auf bis zu **5 mm** über dem Boden abgesenkt werden.

Eigenschaften der Pumpe

	Lauftradtyp	V/~	P2 [kW]	A	Ø	Kugeldurchgang
DR steel 25 M50	Kanallauftrad	230/1	0.25	2.3	G 1 1/4"	10 mm

nanoBOX



Die **nanoBOX** ist eine Hebeanlage aus hochwertigem Polyethylen mit einem Fassungsvermögen von 33 Litern, in die eine DR steel Edelstahlpumpe eingebaut ist. Dank ihrer konstruktiven Eigenschaften und ihrer geringen Abmessungen ist die nanoBOX äußerst vielseitig und einfach zu installieren.

Sie kann zum Sammeln und Heben von häuslichem Klar- und Grauwasser von Duschen, Waschbecken, Waschmaschinen und Geschirrspülern eingesetzt werden (nicht für Toilettenabwasser geeignet).



Vorteile

- Vorinstallierte Pumpe
- Automatischer Betrieb mittels Schwimmerschalter für Ein- und Ausschaltung
- Kompakte Abmessungen



Ausstattung

Pumpe DR steel
mit Kanallaufgrad aus Stahl und Gleitringdichtung in Ölkammer.
Kugeldurchgang max. 10 mm

Eigenschaften

Fassungsvermögen (l)	33
Werkstoff Behälter	Polyethylen
Installation	Außen
Pumpe	1 x DR steel 37
Steuerung	Automatisch mit Schwimmerschalter
Kabel	10 m mit Schukostecker
Druckstutzen	Ø 2"
 Gewicht	8.7 kg

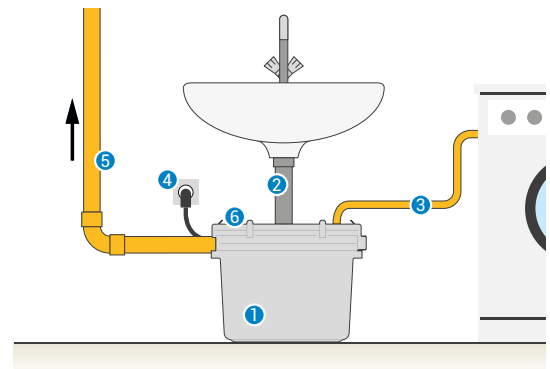

1. nanoBOX
2. Abwasserzulauf für Waschbecken [mit Siphon]
3. Abwasserzulauf für Waschmaschine
4. Steckdose
5. Druckrohr
6. Entlüftungsöffnung mit Aktivkohlefilter. Anschluss an externes Entlüftungsrohr möglich [optional].

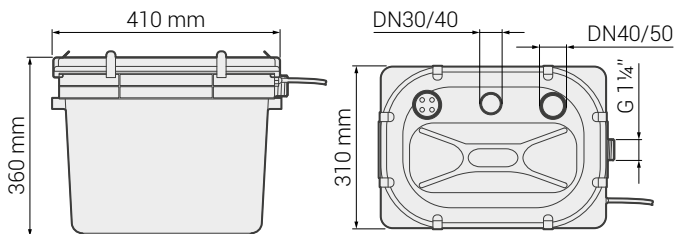

Eigenschaften der Pumpe

	Laufgradtyp	V/~	P2 [kW]	A	Ø	Kugeldurchgang
DR steel 37 M50	Kanallaufgrad	230/1	0.37	3.1	G 1 1/4"	10 mm



blue BOX



Die Hebeanlagen **blueBOX** sind äußerst vielseitig und einfach zu installieren. Die Modelle mit 60, 90, 150 und 250 Litern Fassungsvermögen sind für den Betrieb mit einer Edelstahlpumpe DR steel/ 37 mit Kanallaufwerk eingerichtet. Das Modell mit 400 Litern Fassungsvermögen ist vorrangig für kommunale Anlagen gedacht und mit einer Pumpe DR steel/ 55 ausgestattet, um auch bei ungünstigen Betriebsbedingungen die maximale Zuverlässigkeit zu gewährleisten. Sie werden zum Sammeln und Heben von Regen- und Sickerwasser sowie häuslichem und kommunalem Klar- und Grauwasser eingesetzt.

Vorteile

- Große Auswahl an vielseitigen und leicht zu installierenden Modellen
- Anschlussmöglichkeit für Zuleitungen bis DN 110
- Geeignet für die Installation im Innen- oder Außenbereich



Deckel

Robuster begehbare Deckel mit Dichtung. In Notsituationen kann durch die große Öffnung eine zweite Pumpe für die einfache und hygienische Entleerung eingesetzt werden.



Griffe

Zwei integrierte Tragegriffe erleichtern den manuellen Transport.



Einlässe

Möglichkeit des Anschlusses der Abwasserzuleitungen auch auf den Seitenwänden.



Dichtungen

Die Dichtungen aus NBR-Gummi ermöglichen den schnellen Anschluss der Leitungen an die blueBOX ohne zusätzliche Dichtstoffe.

Ausstattung



Pumpe DR steel

mit Kanallaufwerk aus Stahl und Gleitringdichtung in Ölkammer. Kugeldurchgang max. 10 mm.

(Im Lieferumfang enthalten, Installation zu Lasten des Kunden)



Hydraulisches Zubehör aus PVC vorinstalliert

- Kugelrückschlagventil (VAP)
- Absperrschieber (SRP)
- Verbindungsrohr

(Das im Lieferumfang enthaltene Zubehör unterscheidet sich je nach Konfiguration)







Optional



Elektronische Schalttafel

mit Teach-in-Funktion für den Direktanlauf von ein- oder dreiphasigen Pumpen und Trockenlaufschutz über $\cos \phi$ und Mindeststrom.

Eigenschaften

	blueBOX 60	blueBOX 90	blueBOX 150	blueBOX 250	blueBOX 400
					
Fassungsvermögen [l]	60	90	150	250	400
Werkstoff Behälter	Polyethylen				
Installation	Überflurinstallation				
Pumpe	DR steel 37				DR steel 55
Steuerung	Automatisch mit Schwimmerschalter				
Kabel	10 m mit Schukostecker				
Druckstutzen	G1¼"	G1¼"	G1½"	G1½"	G1½"
 (nur Behälter)	8.0	9.0	11.0	15.0	31.0

blueBOX 60-90-150

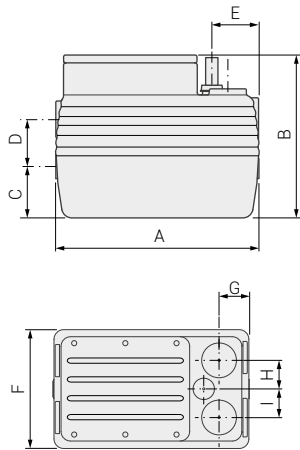

blueBOX 250

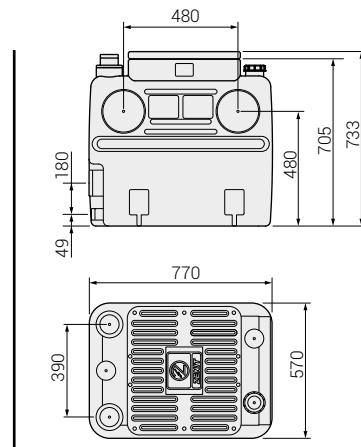

blueBOX 400

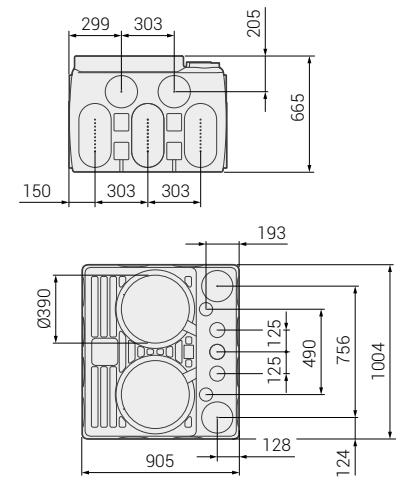

	A	B	C	D	E	F	G	H	I
blueBOX 60	480	400	80	200	95	370	90	110	80
blueBOX 90	480	610	140	210	65	480	85	115	90
blueBOX 150	580	660	140	260	150	480	85	120	120

Eigenschaften der Pumpe

	Laufgradtyp	V/~	P2 [kW]	A	Ø	Kugeldurchgang
DR steel 37 M50	Mehrkanal	230/1	0.37	3.1	G 1¼"	10 mm
DR steel 55 M50	Mehrkanal	230/1	0.55	4.3	G 1½"	12 mm

vertiBOX



Die Hebeanlagen **vertiBOX** können dank ihres modularen Aufbaus, der die anwendungsspezifische Optimierung der Anlage gestattet, vielseitig eingesetzt werden.

Sie sind für den Betrieb mit einer Edelstahlpumpe DR steel 37 in acciaio INOX mit Kanallaufwerk eingerichtet.

Sie finden Anwendung zum Sammeln und Heben von Klar- und Grauwasser in gebäudetechnischen Anlagen sowie von Regenwasser von Parkflächen oder Plätzen. Außerdem können sie in kleinen kommunalen Anlagen zum Ableiten von Entwässerungs- und Sickerwasser eingesetzt werden.

Vorteile

- Modularer Aufbau mit Fassungsvermögen von 300 bis 800 Litern
- Begehbarer oder befahrbarer Deckel
- Anschlussmöglichkeit für Zuleitungen von DN 50 bis DN 200



Deckel

Robuster begehbarer oder befahrbarer Deckel, hermetisch dicht durch Sicherheitsverschluss, mit Inspektionsfenster. Dank eines Teleskopsystems kann die Höhe an die Installationserfordernisse angepasst werden.

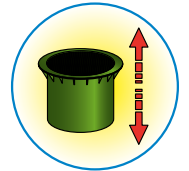

Konstruktion

Robuste Konstruktion aus Polyethylen mit Verstärkungsrippen, die neben der Festigkeit auch die wirksame Verankerung im Boden garantieren.



Einlässe

Anschlussmöglichkeit für Zuleitungen von DN 50 bis DN 200. Flüssigkeits- und geruchsdicht durch Dichtungen aus NBR. Die Bohrung kann direkt am Behälter mit einer normalen Lochsäge geeigneten Durchmessers ausgeführt werden.

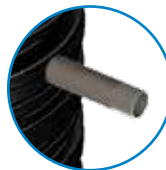

Auslass

Druckrohr aus PVC mit Gewindeanschluss G1 ¼".

Ausstattung



Pumpe DR steel

mit Kanallaufwerk aus Stahl und Gleitringdichtung in Ölkammer. Kugeldurchgang max. 10 mm.

(Im Lieferumfang enthalten, Installation zu Lasten des Kunden)



Hydraulisches Zubehör aus PVC

- Kugelrückschlagventil (VAP)
- Absperrschieber (SRP)
- Verbindungsrohr

(Das im Lieferumfang enthaltene Zubehör unterscheidet sich je nach Konfiguration)

Optional



Elektronische Schalttafel

mit Teach-in-Funktion für den Direktanlauf von ein- oder dreiphasigen Pumpen und Trockenlaufschutz über $\cos \phi$ und Mindeststrom.

Eine modulare Lösung

Die **vertiBOX** kann Folgendes umfassen:

- Grundkörper
- Erweiterungselement H 400 mm
- Erweiterungselement H 1210 mm
- Begehbarer oder befahrbarer Deckel

Dichte Verbindung zwischen den Komponenten mithilfe robuster Lippendichtungen.

Dank der perfekten Kompatibilität der Komponenten können maßgerechte Lösungen realisiert werden, die der tatsächlich anfallenden Abwassermenge, die gesammelt und gehoben werden muss, am besten entsprechen. Geeignet für zahlreiche Anwendungen, von gebäudetechnischen bis zu kommunalen und industriellen Anlagen.

Der Grundkörper kann ggf. auf eine Höhe von 850 mm gekürzt werden (Reduzierung des Fassungsvermögens auf ca. 300 l), ohne die Kompatibilität mit den anderen Elementen der Serie zu beeinträchtigen.

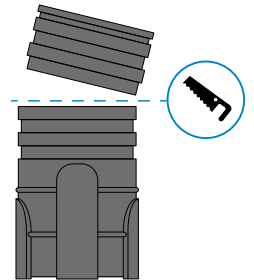

Eigenschaften

vertiBOX 85-120 (Grundkörper)	
Fassungsvermögen (l)	300 (H 850 mm) - 420 (H 1200 mm)
Werkstoff Behälter	Polyethylen
Installation	Überflur-, Unterflurinstallation
Pumpe	1 x DR steel 37
Kabel	10 m mit Schuko-stecker
Druckstutzen	G1¼"
 (nur Behälter)	18

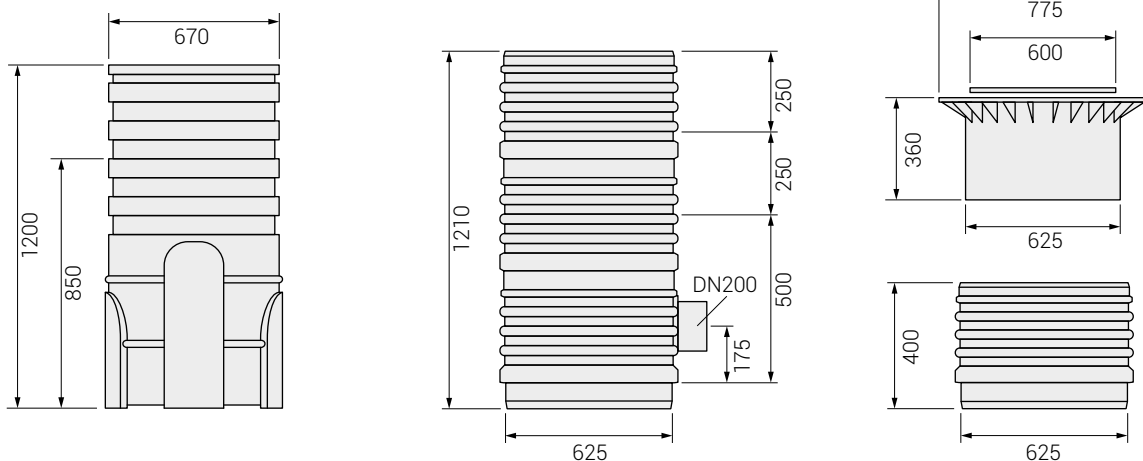

Eigenschaften der Pumpe

	Lauftradtyp	V/~	P2 [kW]	A	Ø	Kugeldurchgang
DR steel 37 M50	Mehrkanal	230/1	0.37	3.1	G 1¼"	10 mm

BOX Lösungen für Schwarzwasser



miniBOX



Mit der **miniBOX** kann man einen beliebigen Raum in ein Bad umwandeln, auch wenn er unterhalb der Kanalisation liegt oder weit von ihr entfernt ist.

Die **miniBOX** zerkleinert in ihrem Innern das gesamte von den Toilettenanlagen kommende Material und pumpt es durch Rohre mit normalem Durchmesser bis zum Abwasserfallrohr.

Sie besteht aus einem PE-Behälter, in dem sich eine GR *steel* Pumpe mit Zerkleinerungssystem befindet, und kann sehr platzsparend direkt hinter dem WC installiert werden. Das schon mit einem Stecker versehene Kabel wird an eine normale Steckdose angeschlossen, ohne dass der Eingriff eines Elektrikers erforderlich ist.

Die **miniBOX** eignet sich zum Sammeln und Heben von häuslichem Grau- und Schwarzwasser von Toiletten und Bidets.



Vorteile

- Kompakt und geräuscharm
- Zwei Modelle mit vorderem oder seitlichem Einlass
- Automatischer Betrieb mittels Schwimmerschalter für Ein- und Ausschaltung

Eigenschaften

Fassungsvermögen (l)	6
Werkstoff Behälter	Polyethylen
Installation	Aufputz-, Unterputzmontage
Pumpe	GR <i>steel</i>
Steuerung	Automatisch mit Schwimmerschalter
Kabel	1,5 m mit Schukostecker
Druckstutzen	DN32/DN40
 kg	13.5 kg



Zerkleinerungssystem

Pumpe Schutz gegen Blockierung durch rotierendes Schneidmesser

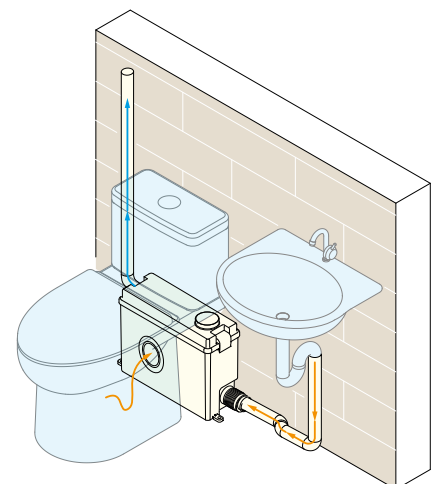
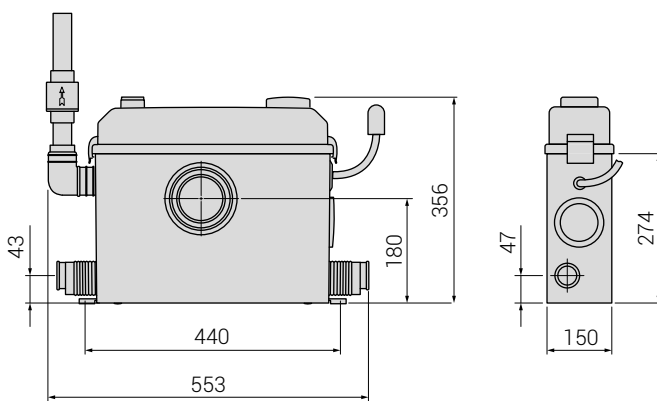

Eigenschaften der Pumpe

	Laufradtyp	V/~	P2 [kW]	A	Ø	Kugeldurchgang
GR steel 37 M50	mit Zerkleinerungssystem	230/1	0.37	3.1	G 1 1/4"	-

blue BOX



Die Hebeanlagenserie **blueBOX** umfasst eine umfassende Auswahl an Modellen, um den Anforderungen auch des anspruchsvollsten Installateurs gerecht zu werden.

Die Modelle 60, 90, 150 sind für den Betrieb mit einer Edelstahlpumpe DG *steel* mit Freistrom-Laufrad vorgesehen.

Die Modelle 250 und 400 können je nach Anwendung mit drei verschiedenen Pumpentypen ausgerüstet werden: DG *steel* aus Edelstahl mit Freistrom-Laufrad, DG *bluePRO* aus Gusseisen mit Freistrom-Laufrad oder GR *bluePRO* aus Gusseisen mit Zerkleinerungssystem.

Die Version 400 *Double* gestattet die Installation von 2 Pumpen der Serie *bluePRO* Mit Freistrom-Laufrad oder Zerkleinerungssystem für höchste Effizienz und Zuverlässigkeit.

Sie dienen zum Sammeln und Heben von Grau- und Schwarzwasser aus Haushalt und Wohngebäuden, das von Toiletten und Waschmaschinen stammt, sowie von fäkalienhaltigem Abwasser mit festen und faserigen Feststoffen.

Vorteile

- Große Auswahl an vielseitigen und leicht zu installierenden Modellen
- Anschlussmöglichkeit für Zuleitungen bis DN 110
- Geeignet für die Installation im Innen- oder Außenbereich



Deckel

Robuster begehbare Deckel mit Dichtung. In Notsituationen kann durch die große Öffnung eine zweite Pumpe für die einfache und hygienische Entleerung eingesetzt werden.



Griffe

Zwei integrierte Tragegriffe erleichtern den manuellen Transport.



Einlässe

Möglichkeit des Anschlusses der Abwasserzuleitungen auch auf den Seitenwänden.

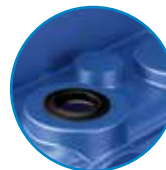

Dichtungen

Die Dichtungen aus NBR-Gummi ermöglichen den schnellen Anschluss der Leitungen an die *blueBOX* ohne zusätzliche Dichtstoffe.

Ausstattung



DG *steel*



DG *bluePRO*



GR *bluePRO*

Tauchmotorpumpe (3 Versionen)

- aus Edelstahl mit Freistrom-Laufrad (DG *steel*)
- aus Gusseisen mit Freistrom-Laufrad (DG *bluePRO*)
- aus Gusseisen mit Zerkleinerungssystem (GR *bluePRO*)

(Im Lieferumfang enthalten, Installation zu Lasten des Kunden)



Hydraulisches Zubehör aus PVC

- Kugelrückschlagventil (VAP)
- Absperrschieber (SRP)
- Verbindungsrohr

(Das im Lieferumfang enthaltene Zubehör unterscheidet sich je nach Konfiguration)





Optional



Elektronische Schalttafel

mit Teach-in-Funktion für den Direktanlauf von ein- oder dreiphasigen Pumpen und Trockenlaufschutz über $\cos \phi$ und Mindeststrom.

Eigenschaften

	blueBOX 60	blueBOX 90	blueBOX 150	blueBOX 250	blueBOX 400	blueBOX 400 Double
						
Fassungsvermögen [l]	60	90	150	250	400	400
Werkstoff Behälter	Polyethylen					
Installation	Überflurinstallation					
Pumpe	DG steel 37	DG steel 37	DG steel 55	DG steel 55	DG steel 55	2x DG steel 55
				DG bluePRO 150	DG bluePRO 150	
				GR bluePRO 200	GR bluePRO 200	
Steuerung	Handbetrieb/Automatikbetrieb mit Schwimmerschalter					
Kabel	10 m mit Schukostecker			10 m	10 m	10 m
Druckstutzen	G1¼"	G1¼"	G1½"	G1½" - G2"	G1½" - G2"	G1½" - G2"
 (nur Behälter)	8.0	9.0	11.0	15.0	31	31

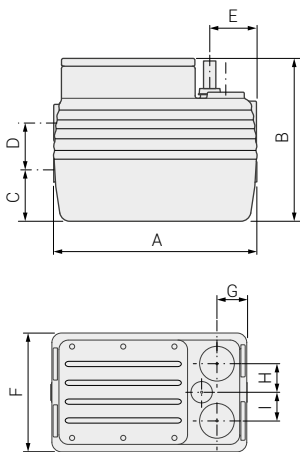
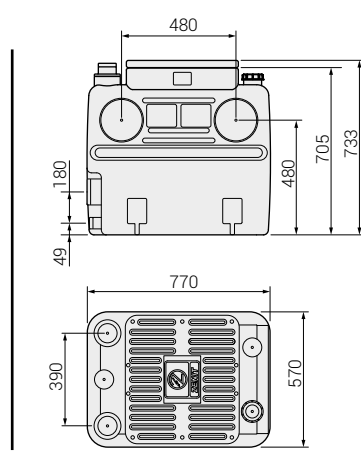
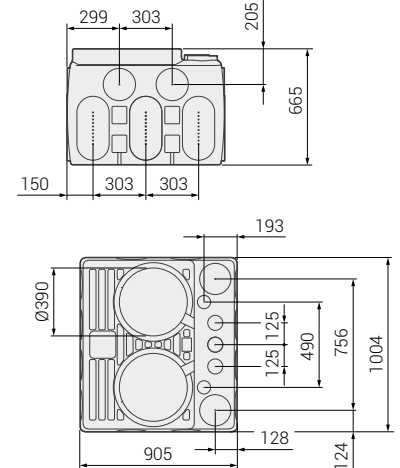
blueBOX 60-90-150

blueBOX 250

blueBOX 400

	A	B	C	D	E	F	G	H	I
blueBOX 60	480	400	80	200	95	370	90	110	80
blueBOX 90	480	610	140	210	65	480	85	115	90
blueBOX 150	580	660	140	260	150	480	85	120	120

Eigenschaften der Pumpe

	Lauftradtyp	V/~	P2 [kW]	A	Ø	Kugeldurchgang
DG steel 37 M50		230/1	0.37	3.1	G 1¼"	25 mm
DG steel 55 M50	Freistrom-Lauftrad	230/1	0.55	4.3	G 1½"	40 mm
DG bluePRO 150/2/G50V A1CM5		230/1	1.1	7.5	G2"	50 mm
DG bluePRO 150/2/G50V A1CT5		400/3	1.1	3.2	G2"	50 mm
GR bluePRO 200/2/G40H A1CM5	mit Zerkleinerungssystem	230/1	1.5	10	G 1½" - DN32	-
GR bluePRO 200/2/G40H A1CT5		400/3	1.5	4.3	G 1½" - DN32	-

blue **BOX400_e**



Die Hebeanlage **blueBOX 400e** zeichnet sich durch ihre große Zuverlässigkeit und Robustheit aus.

Das große Fassungsvermögen von 400 Litern und die Möglichkeit der Installation mehrerer verbundener Einheiten ermöglichen die Verwendung in gebäudetechnischen und industriellen Anlagen beträchtlicher Größe.

Wenn eine große Fördermenge garantiert sein muss, kann die **blueBOX 400e** mit zwei externen Pumpen der Serie **UNIQA** ausgerüstet werden, die mithilfe der speziellen Schalttafel im Wechselbetrieb betrieben werden können.

Sie eignet sich zum Sammeln und Heben von kommunalem und industriellem Grau- und Schwarzwasser, zum Entsorgen von mit Festanteilen und Fasern belastetem Abwasser und zum Ableiten in die Kanalisation von Abwasser aus Gaststätten.

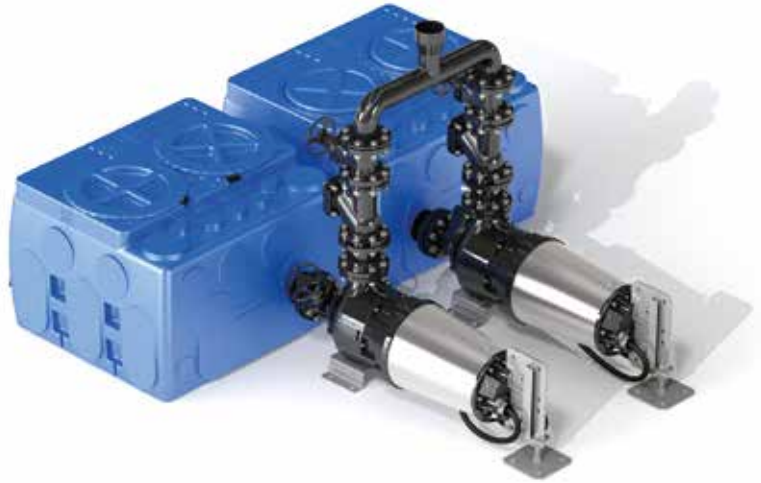

Vorteile

- Großes Fassungsvermögen
- Möglichkeit der Verwendung von verbundenen Einheiten
- Betrieb mit Pumpen der Serie UNIQA mit großer Förderhöhe

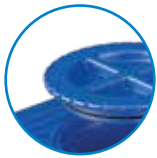

Deckel

Robuster begehbare Schraubdeckel mit Sicherheitsverriegelung und zwei O-Ringen.



Notentleerung

Tiefer Anschluss für die Notentleerung in bei längerem Stromausfall.



Befestigung

Langlöcher für die Bodenverankerung und in den Körper integrierte Tragegriffe für den manuellen Transport.

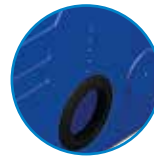

Dichtungen

Dichte Befestigung der Leitungen an der **blueBOX** mit Hilfe von Dichtungen aus NBR-Gummi. Keine zusätzlichen Dichtstoffe erforderlich.

Eigenschaften

blueBOX 400e	
Fassungsvermögen [l]	400 pro Einheit. Möglichkeit der Verwendung von verbundenen Einheiten
Werkstoff Behälter	Polyethylen
Installation	Überflurinstallation
Empfohlene Pumpe	Kompatibel mit Modellen der Serie UNIQA
Steuerung	Handbetrieb/Automatikbetrieb mit Schwimmerschalter
(nur Behälter)	15.0

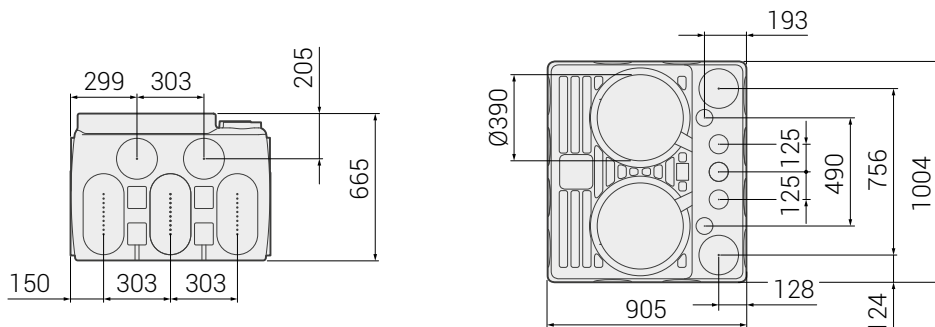



sphereBOX



Die Hebeanlage **sphereBOX** besteht aus mehreren modularen Komponenten, die so kombiniert werden können, wie es die besonderen Erfordernisse der Anwendung verlangen.

Neben verschiedenen Fassungsvermögen des Behälters kann man auch die Art der Inneninstallation, das am besten geeignete Verlängerungselement und den Deckel - begehbar oder befahrbar - wählen.

Empfohlen wird der Betrieb mit Pumpen der Serien *bluePRO* oder *Grey* mit Druckstutzen von 2".

Sie kann zum Sammeln und Heben von kommunalem Schmutzwasser, Kanalisationsabwasser und industriellem Abwasser verwendet werden.

Vorteile

- Modelle mit Fassungsvermögen von 600, 900 und 1200 Litern
- Modulare Komponenten für die optimierte Installation
- Vorbereitung für Pumpen mit Druckstutzen 2"



Deckel

Robuster Deckel, hermetisch dicht durch Sicherheitsverschluss, mit Inspektionsfenster. Lieferbar in der begehbaren oder befahrbaren Ausführung. Höhe an die jeweilige Installation anpassbar.

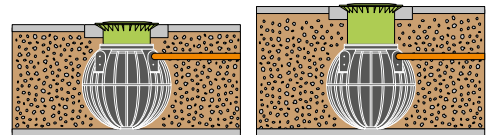

Erweiterung

Es gibt zwei verschiedene Arten von Erweiterungselementen, die die Installation auch in bereits bestehende Anlagen erleichtern.



Konstruktion

Robuste Konstruktion aus Polyethylen mit Verstärkungsrippen, die neben der Festigkeit auch die wirksame Verankerung im Boden garantieren.

Ausstattung



Hydraulisches Zubehör aus PVC

- Kugelrückschlagventil (VAP)
- Absperrschieber (SRP)
- Verbindungsrohr

(Das im Lieferumfang enthaltene Zubehör unterscheidet sich je nach Konfiguration.)

Empfohlene Pumpen

Die Hebeanlage *sphereBOX* kann mit Pumpen mit Druckstutzen 2" ausgerüstet werden.

Zenit empfiehlt Modelle der Serien **bluePRO** und **Grey** mit Freistrom-Laufrad (DG *bluePRO*, DGG) oder mit Zerkleinerungssystem (GR *bluePRO*, GRG).



Optional



Elektronische Schalttafel

mit Teach-in-Funktion für den Direktanlauf von ein- oder dreiphasigen Pumpen und Trockenlaufschutz über $\cos \phi$ und Mindeststrom.

Eine modulare Lösung

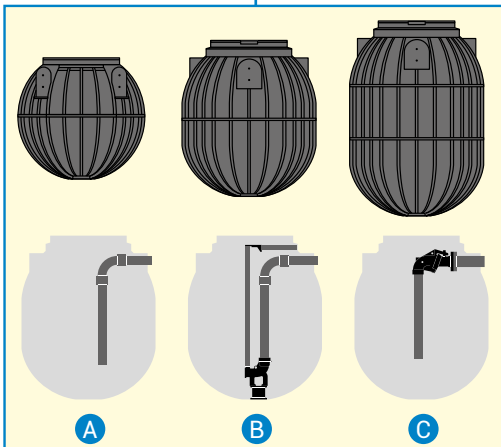
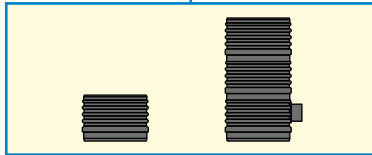
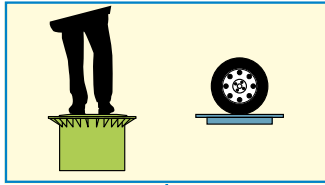

Deckel, begebar oder befahrbar Ø 600 mm, kompatibel mit allen Modellen *sphereBOX* und *vertiBOX*. Anpassbare Höhe, mit hermetischer Dichtung.

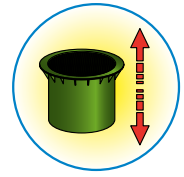

Erweiterungselement, optional
Ø600 mm
H 400 - 1210 mm





Behälter von 600 / 900 / 1200 Litern
Installationsoptionen:

(A) fest, mit Kugelventil (VAP), Absperrschieber (SRP) und Verbindungsrohr aus PVC von 1¼" für eine Pumpe

(B) mit bodenbefestigtem Kupplungsfuß mit vertikalem Druckstutzen DAC V, Kugelventil VAP und Verbindungsrohr aus PVC von 2" für eine Pumpe

(C) mit externer Kupplungsvorrichtung DAC E, Kugelventil VAP und Verbindungsrohr aus PVC von 2" für eine Pumpe (zwei Pumpen nur bei Modell *sphereBOX* 1200)

Eigenschaften

	<i>sphereBOX</i> 600	<i>sphereBOX</i> 900	<i>sphereBOX</i> 1200
			
Fassungsvermögen [l]	600	900	1200
Werkstoff Behälter	Polyethylen		
Installation	Unterflur		
Empfohlene Pumpe	Serie <i>bluePRO</i> - Serie <i>Grey</i>		
Druckstutzen	1 ¼" - 2"		
 (nur Behälter)	27	47	58

	A	B	C	D	E	F
<i>sphereBOX</i> 600	1045	-	790	890	1125	645
<i>sphereBOX</i> 900	1345	545	1005	1105	1155	645
<i>sphereBOX</i> 1200	1670	545	1330	1430	1155	645

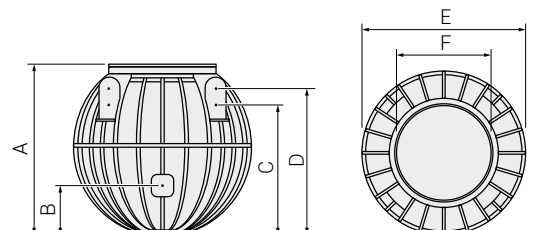
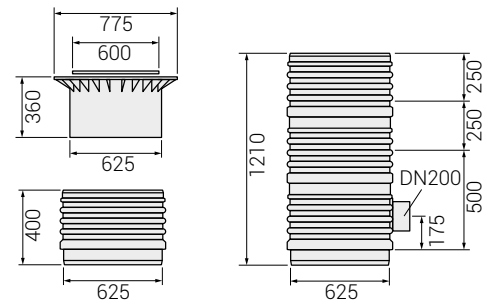

BOX^{PRO}



Die Serie **BOXPRO** umfasst Hebeanlagen aus robustem Polyethylen mit Fassungsvermögen von 1000 bis 18.000 Litern. Dank ihrer speziellen Form hält die Hebeanlage mühelos den Drücken stand, denen sie nach dem Einbau ausgesetzt ist. Die glatten Innenwände verhindern die Bildung von Ablagerungen, die zur Entstehung von schlechten Gerüchen und zur Verringerung des Volumens führen könnten. Dies garantiert den optimalen Betrieb. Die Hebeanlagen BOXPRO können mit einer oder zwei Pumpen ausgerüstet werden, die mit einem bodenbefestigtem Kupplungsfuß eingebaut werden. Zenit empfiehlt die Verwendung von Schwimmerschaltern, die für das Management der Ein- und Ausschalt-niveaus und der Alarm-niveaus an eine Schalttafel angeschlossen werden müssen. Sie dienen hauptsächlich zum Sammeln und Heben von kommunalem und industriellem Schwarzwasser und Kanalisationsabwasser auch in Anlagen beträchtlicher Größe.

Vorteile

- Breite Palette von 1.000 bis 18.000 Litern
- Befahrbarer Metalldeckel
- Kurze Einbau- und Installationszeiten



Konstruktion

Hergestellt aus Polyethylen mittlerer Dichte und großer Dicke, noch widerstandsfähiger, für den Einsatz in Umgebungen mit niederen Temperaturen. Serienmäßig mit begehbarem Deckel aus robustem Polypropylen.



Erdung

Erdverbindung aller Metallteile in der Hebeanlage über Potentialausgleichsverbindung.



Rückschlagventile

Kugelrückschlagventile serienmäßig im Lieferumfang enthalten.

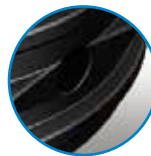

Zuleitung

Anschlussmöglichkeit für Zuleitung Ø110 oder Ø160 mm im unteren Bereich der Hebeanlage zur Verringerung der Turbulenz. Wasser- und geruchsdichte Verbindung dank zugehöriger Dichtung.

Ausstattung



Hydraulisches Zubehör aus PVC

- Kugelrückschlagventil (VAP)
- Absperrschieber (SRP)
- Verbindungsrohr

(Das im Lieferumfang enthaltene Zubehör unterscheidet sich je nach Konfiguration)

Empfohlene Pumpen

Für die Hebeanlage BOXPRO empfiehlt Zenit Modelle der Serien **Grey** und **UNIQA** mit Freistrom-Laufrad (DGG, ZUG V) oder mit Zerkleinerungssystem (GRG, ZUG GR).



Optional



Elektronische Schalttafel

mit Teach-in-Funktion für den Direktanlauf von ein- oder dreiphasigen Pumpen und Trockenlaufschutz über $\cos \phi$ und Mindeststrom.

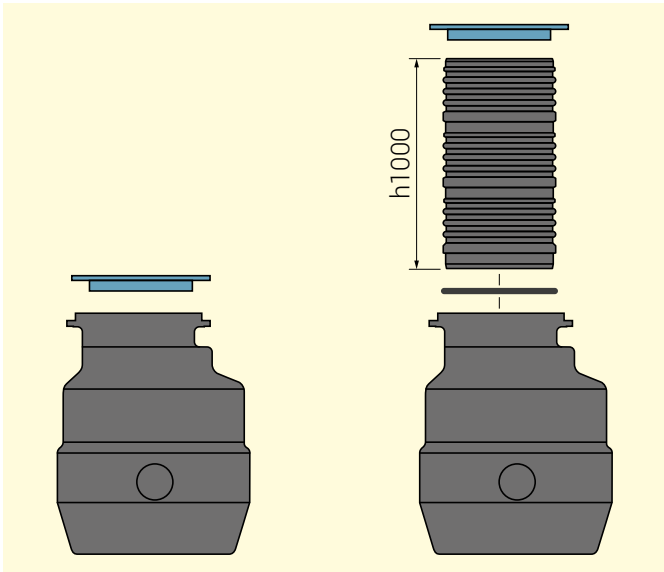





Maximale Vielseitigkeit

Das Modell **BOXPRO M** mit einem Fassungsvermögen von 1000 Litern kann sowohl einzeln als auch mit einem Erweiterungselement mit 1000 mm Höhe eingesetzt werden.

So kann man die Hebeanlage problemlos an bereits bestehende Anlagen anpassen.

Der Deckel Ø800 mm ist je nach Bedarf des Nutzers in der begehbaren oder befahrbaren Version lieferbar.

Eigenschaften

	BOX PRO M	BOX PRO V	BOX PRO S	BOX PRO J
				
Fassungsvermögen [l]	1000	2000	4000-9500	10.000-18.000
Werkstoff Behälter	Polyethylen			
Installation	Unterflur			
Empfohlene Pumpe	Serie Grey - Serie UNIQA			
 (nur Behälter)	85	134	242 - 839	422 - 1508

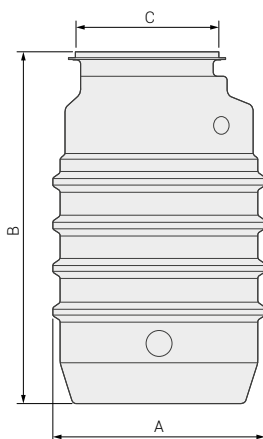

	A	B	C
BOX PRO M	1140	1326	Ø800
BOX PRO V	1016	2310	600
BOX PRO S	1624	2015 ÷ 4500	800
BOX PRO J	2246	2520 ÷ 4500	1000



Eigenschaften der mitgelieferten Pumpen

BOX Lösungen für die ENTWÄSSERUNG

	Lauftradtyp	V/~	P2 [kW]	A	Rpm	Ø	Kugeldurchgang
1	DR steel 25/2 M50	230/1	0.25	2.3	2900	G 1 ¼"	10 mm
2	DR steel 37/2 M50	Kanallauftrad	230/1	0.37	3.1	G 1 ¼"	10 mm
3	DR steel 55/2 M50	230/1	0.55	4.3	2900	G 1 ½"	12 mm

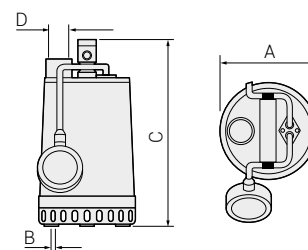
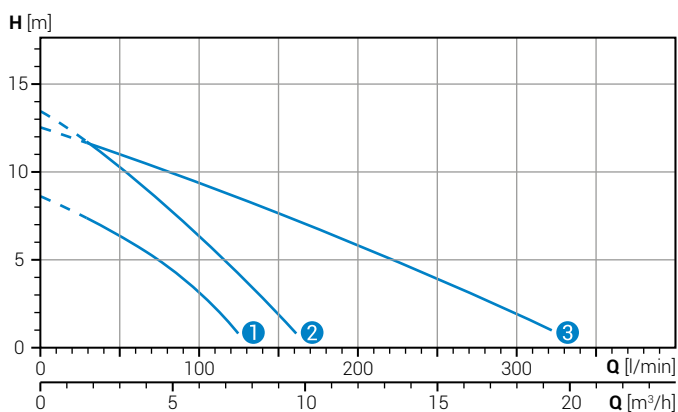

	A	B	C	D	kg	
1	DR steel 25/2 M50	170	10	300	G 1 ¼"	5.9
2	DR steel 37/2 M50	170	10	300	G 1 ¼"	6.3
3	DR steel 55/2 M50	215	12	335	G 1 ½"	7.7

BOX Lösungen für SCHWARZWASSER

	Lauftradtyp	V/~	P2 [kW]	A	Rpm	Ø	Kugeldurchgang
1	DG steel 37/2 M50	230/1	0.37	3.1	2900	G 1 ¼"	25 mm
2	DG steel 55/2 M50	Freistrom-Lauftrad	230/1	0.55	4.3	G 1 ½"	40 mm
3	DG steel 75/2 M50	230/1	0.75	4.3	2900	G 1 ½"	40 mm

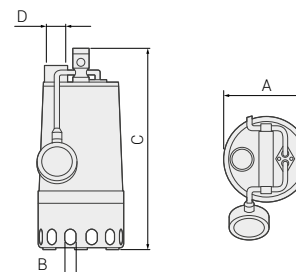
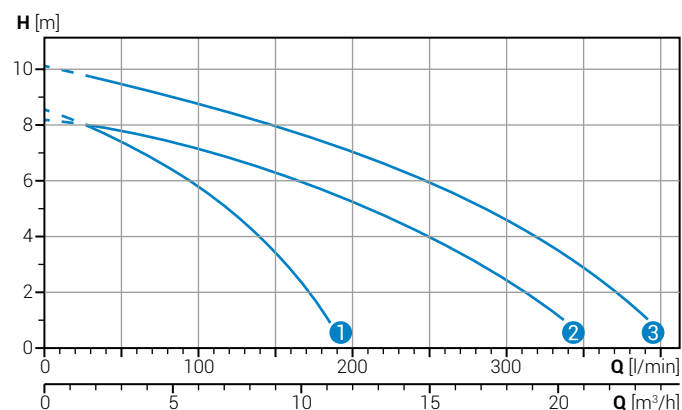

	A	B	C	D	kg	
1	DG steel 37/2 M50	170	20	350	G 1 ¼"	6.6
2	DG steel 55/2 M50	170	40	400	G 1 ½"	8.1
3	DG steel 75/2 M50	210	40	400	G 1 ½"	8.9



better together



	Lauftradtyp	V/~	P2 [kW]	A	Rpm	Ø	Kugeldurchgang
1	DG bluePRO 150	Freistrom-Laufrad	230/1	0.25	2.3	2900	G 1 ¼"
2	GR bluePRO 200	mit Zerkleinerungssystem	230/1	0.55	4.3	2900	G 1 ½"

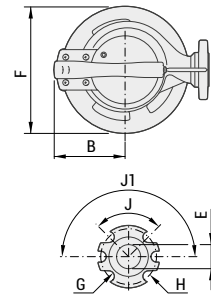
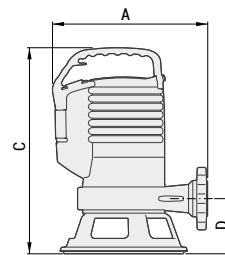
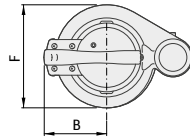
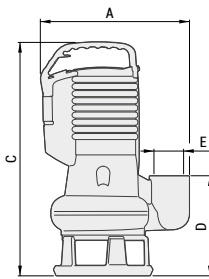
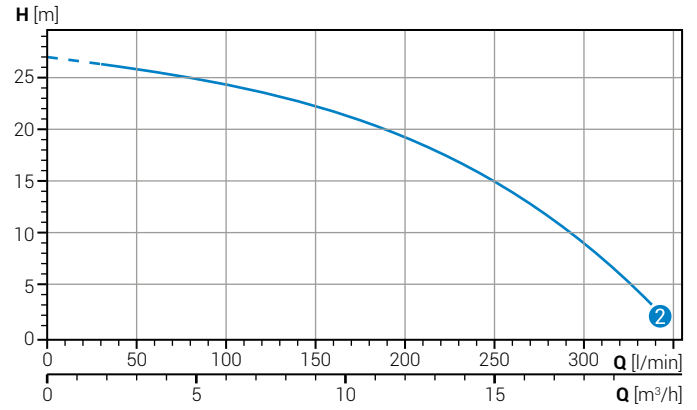
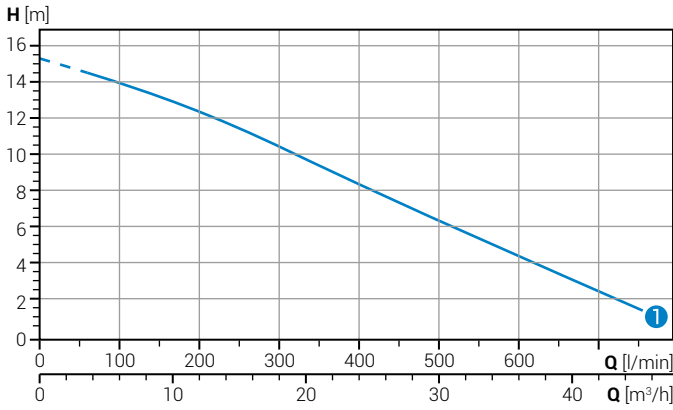

	A	B	C	D	E	F	kg	
1	DG bluePRO 150	295	125	465	195	G2"	200	23.0
2	GR bluePRO 200	285	125	410	100	G 1 ½"	230	26.0

Empfohlene Pumpen für **blue BOX400_e** **sphere BOX** **BOX^{PRO}**

Grey



UNIQA®

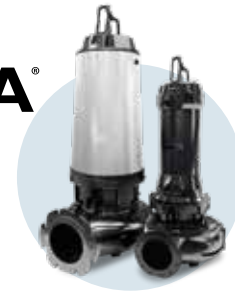

zeno
NAVIGATOR SUITE

Sie können das komplette technische **Datenbooklet** im Download-Bereich auf der Website **zenit.com** herunterladen.

Verwenden Sie bitte zur Wahl der für Ihren Bedarf am besten geeigneten Pumpe den Konfigurator **Zeno Pump Selector** auf der Website **zenit.com**.

Zenit Gruppe

Die Zenit Gruppe zählt in- und außerhalb Italiens zu den führenden Entwicklern und Herstellern von Tauchmotorpumpen für Haushalt, Kommunen und Industrie sowie von Abwasseraufbereitungstechnik.

Dank seines hochgradigen Know-how und seiner langjährigen Erfahrung kann Zenit eine umfassende Produktpalette anbieten, die den höchsten Ansprüchen gerecht wird.



Modena
Italien



Niederkerschen
Luxemburg



Suzhou
China



Singapur
Singapur

IN UNS FINDEN SIE EINEN ZUVERLÄSSIGEN UND QUALIFIZIERTEN PARTNER FÜR DIENSTLEISTUNGEN UND LÖSUNGEN FÜR DIE ABWASSERAUFBEREITUNG

Unsere Organisation

Heute ist **Zenit** ein modernes Industrieunternehmen mit mehr als 250 Mitarbeitern und weltweit 4 Niederlassungen, das dank einer engmaschigen territorialen Präsenz eine direkte Kontrolle über die Märkte hat, in denen es tätig ist.

Diese Expansion ist Ausdruck unseres Bestrebens, unseren Kunden näher zu sein, um ihnen einen noch besseren Service bieten zu können.

Die Betriebsstätten der **Zenit Gruppe** haben eine eigene Organisation und arbeiten für ein gemeinsames und geteiltes Ziel.

Als ehemaliges Familienunternehmen legen wir jedoch großen Wert auf eine schlanke und flexible Organisation, die schnelle und effiziente Antworten garantiert.





Besuchen Sie unsere Homepage
www.zenit.com



better together

Eine digitale Version dieses Katalogs steht auf der Website www.zenit.com zum Download zur Verfügung.

Die Angaben sind nicht verbindlich.
Zenit behält sich das Recht vor, jederzeit ohne Vorankündigung Änderungen an den Produkten vorzunehmen.



Ausführliche Informationen finden Sie auf der Website www.zenit.com

Cod. 29040060591000000
Rev. 4 - 15/04/2019